

## Bbox

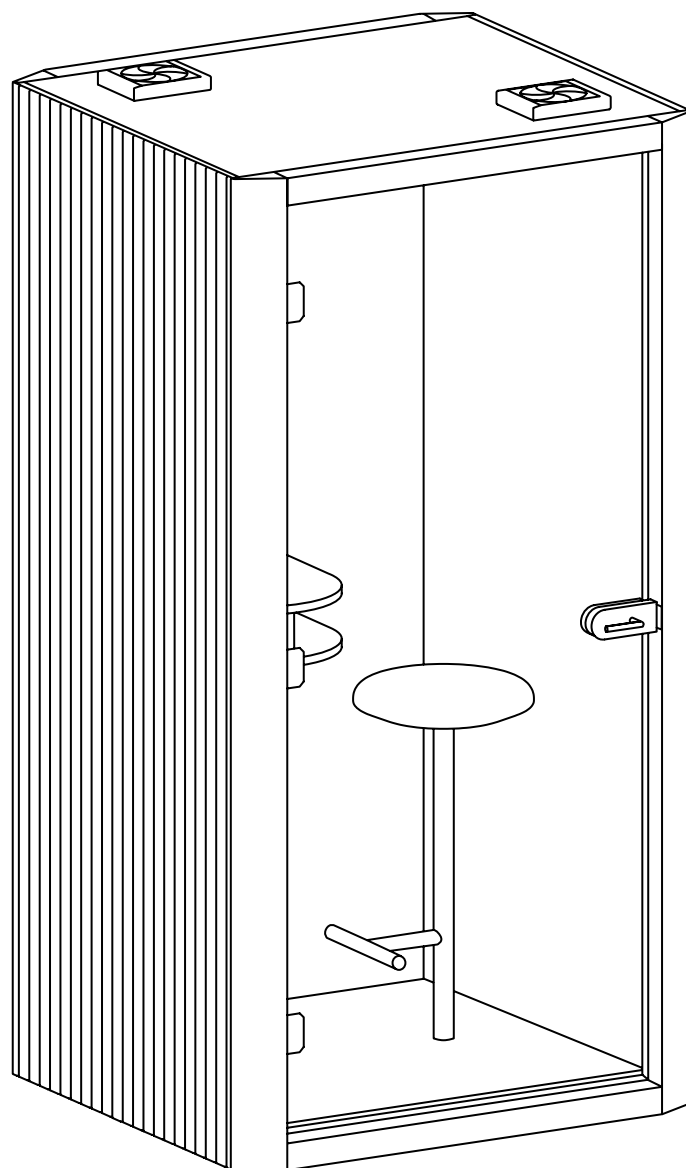

Instrukcja montażu

Assembly instructions / Montageanleitung

# 1. Zestawienie elementów

List of elements / Zusammenstellung der Elemente

## PL

1. Podłoga
2. Bok lewy
3. Bok prawy
4. Sufit
5. Panel tylny
6. Panel przedni
7. Półka
8. Drzwi szklane
9. Panel zewnętrzny

## EN

1. Floor
2. Left side
3. Right side
4. Ceiling
5. Back panel
6. Front panel
7. Shelf
8. Glass door
9. External panel

## DE

1. Boden
2. Linke Seite
3. Rechte Seite
4. Decke
5. Hinteres Paneel
6. Vorderes Paneel
7. Regalbrett
8. Glastür
9. Außenpaneel

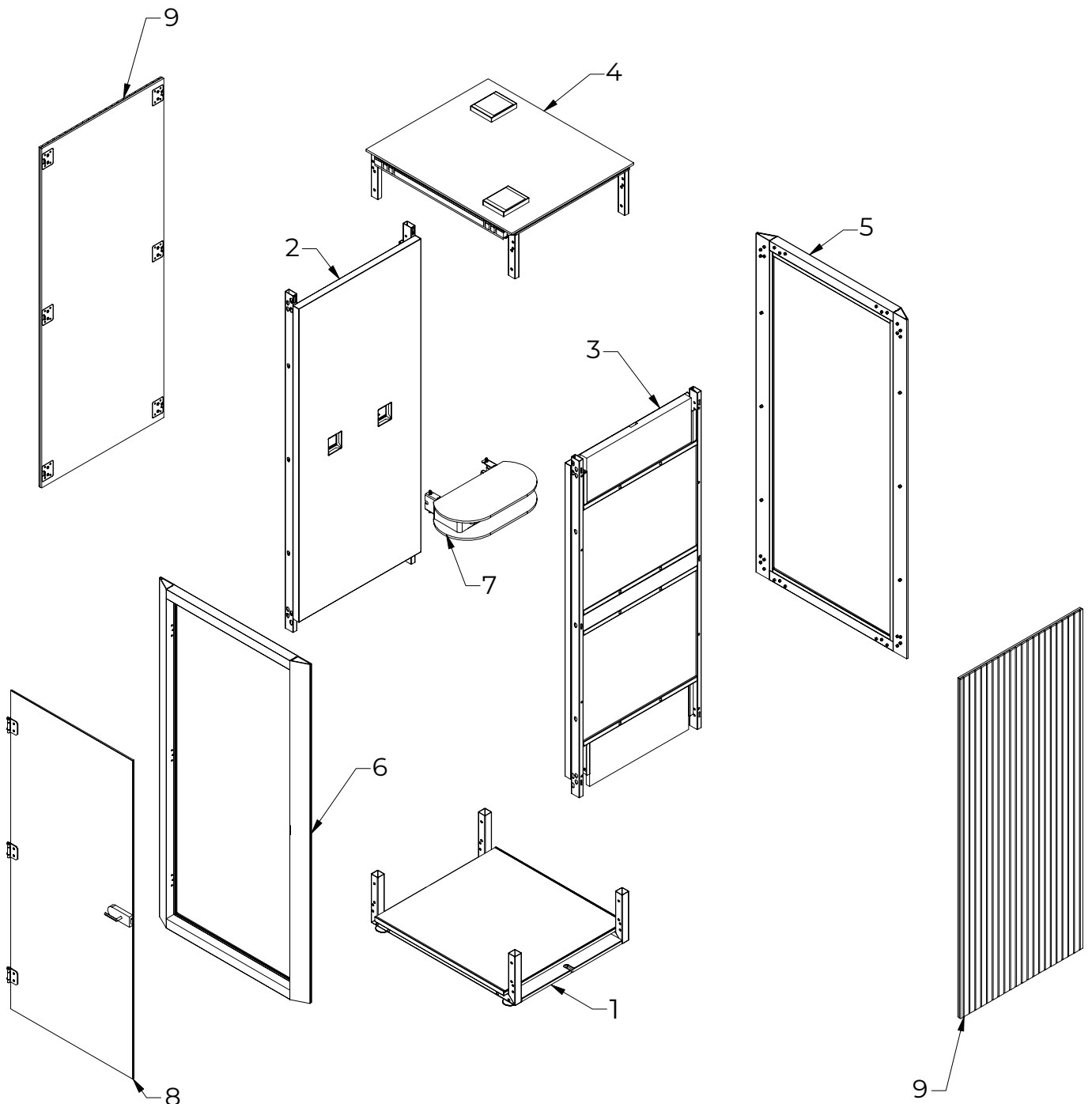

## 2. Rozmieszczenie elementów w skrzyni

Placing elements in a box / Anordnung der Elemente in der Kiste

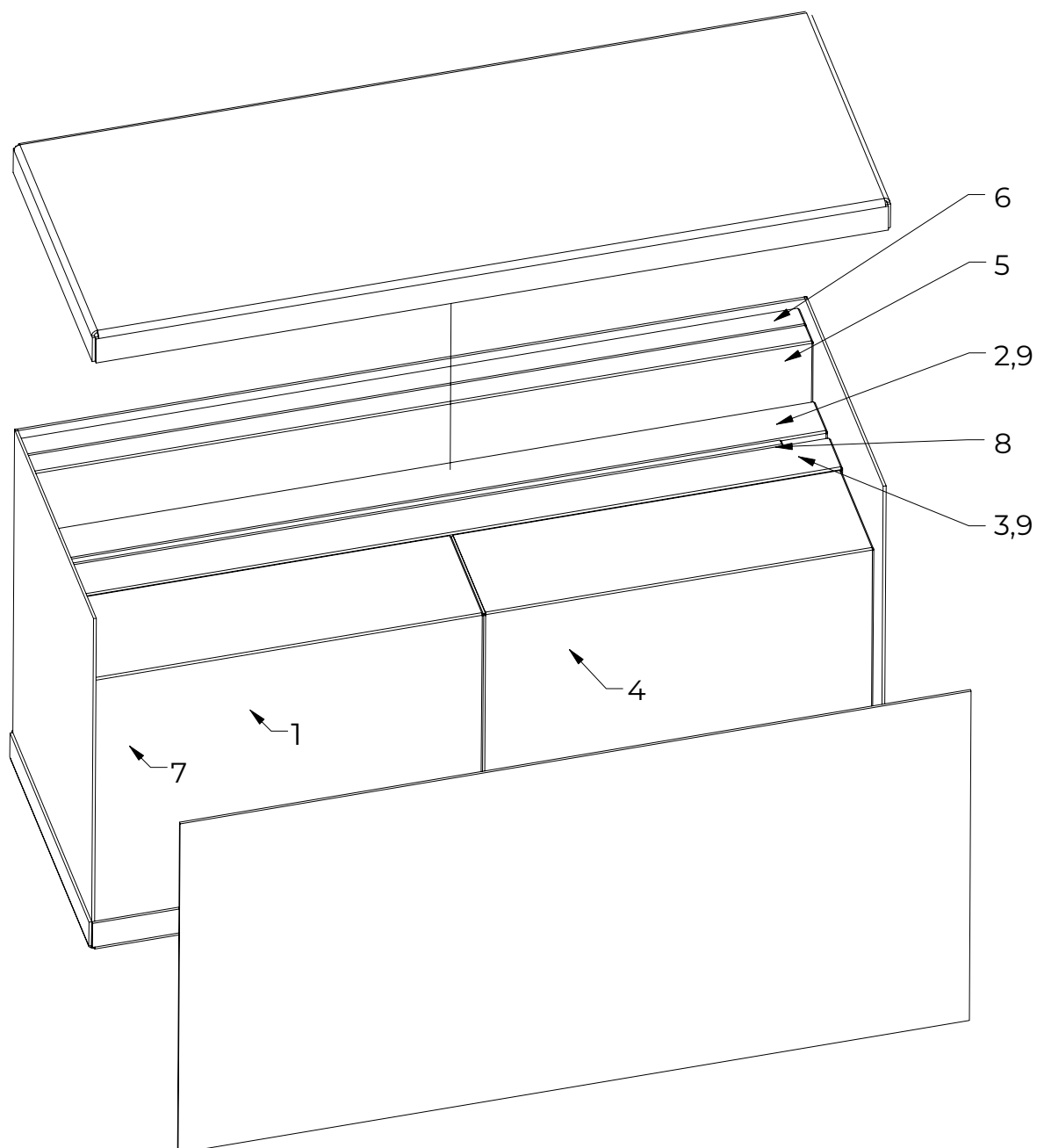

### 3. Niezbędne narzędzia

Tools needed / Zusammenstellung der Elemente

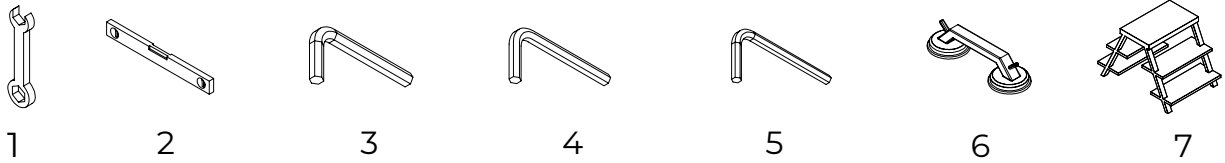

#### PL

1. Klucz płaski
2. Poziomnica
3. Klucz imbusowy 6
4. Klucz imbusowy 5
5. Klucz imbusowy 4
6. Przysawka do szyb
7. Drabina

**Uwaga** - do montażu potrzebne są dwie osoby

#### EN

1. Wrench
2. Levelling tool
3. Allen key 6
4. Allen key 5
5. Allen key 4
6. Window sucker
7. Ladder

**Caution** – two person handling required

#### DE

1. Maulschlüssel
2. Wasserwaage
3. Inbusschlüssel 6
4. Inbusschlüssel 5
5. Inbusschlüssel 4
6. Saugnapf für Glas
7. Leiter

**Hinweis** - für die Montage sind zwei Personen erforderlich

### 4. Wymagana przestrzeń do montażu

Assembly space required / Erforderlicher Einbauraum

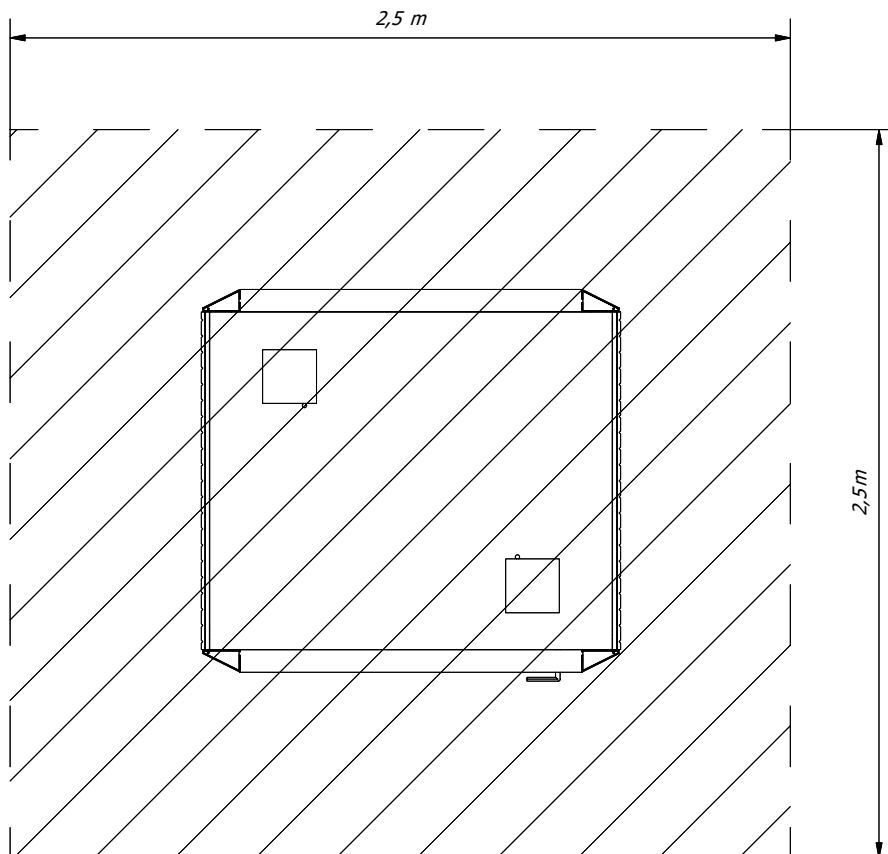

## 5. Wymagana przestrzeń docelowa

Target space required / Erforderlicher Zielraum

PL

Aby zachować prawidłowy obieg powietrza należy zapewnić co najmniej 150 mm przestrzeni z góry oraz boków. Nie zaleca się ustawiania budki we wnęce.

EN

In order to ensure proper air circulation, leave minimum 150 mm of a space from the top and the sides. Setting a booth in a niche is not recommended.

DE

Um eine gute Luftzirkulation zu gewährleisten, sollte oben und an den Seiten ein Freiraum von mindestens 150 mm vorhanden sein. Es ist nicht empfehlenswert, die Kabine in einer Nische aufzustellen.

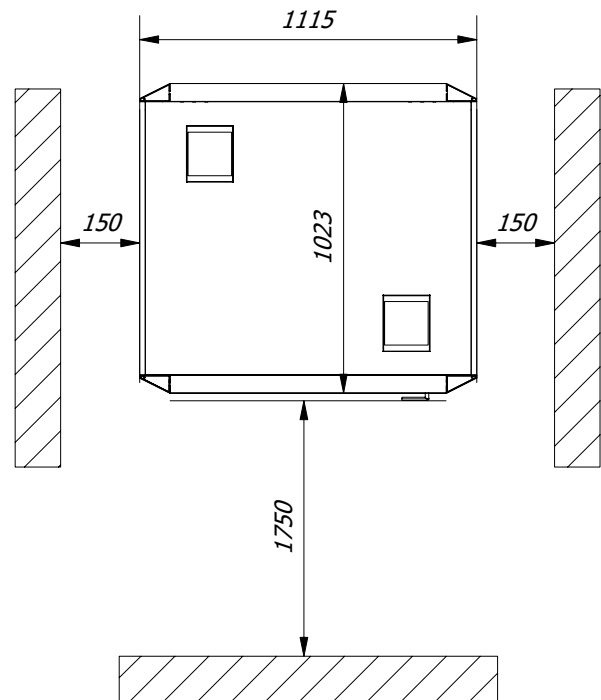
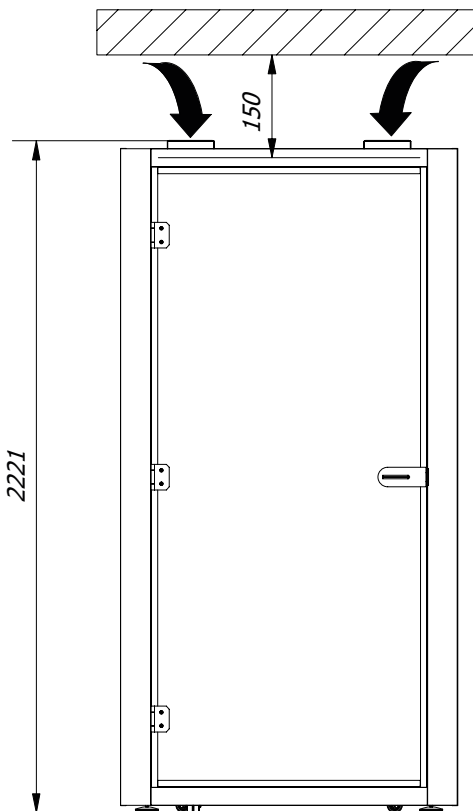

## 6. Instrukcja montażu

Assembly instructions / Montageanleitung

### 6.1 Podłoga

Floor / Boden

PL ———

Stopki reguluj za pomocą załączonego klucza. Podłogę wypoziomuj za pomocą poziomnicy.

**Uwaga:** Właściwe wypoziomowanie ma wpływ na prawidłową pracę drzwi.

EN ———

Adjust the feet with the key provided. Level a floor with a levelling device.

**Caution:** Right levelling will impact how the door will work.

DE ———

Reguliere die FüÙe mit dem mitgelieferten Schlüssel. Nivelliere den Boden mit einer Wasserwaage.

**Hinweis:** Die korrekte Nivellierung beeinflusst die korrekte Funktionsfähigkeit der Tür.

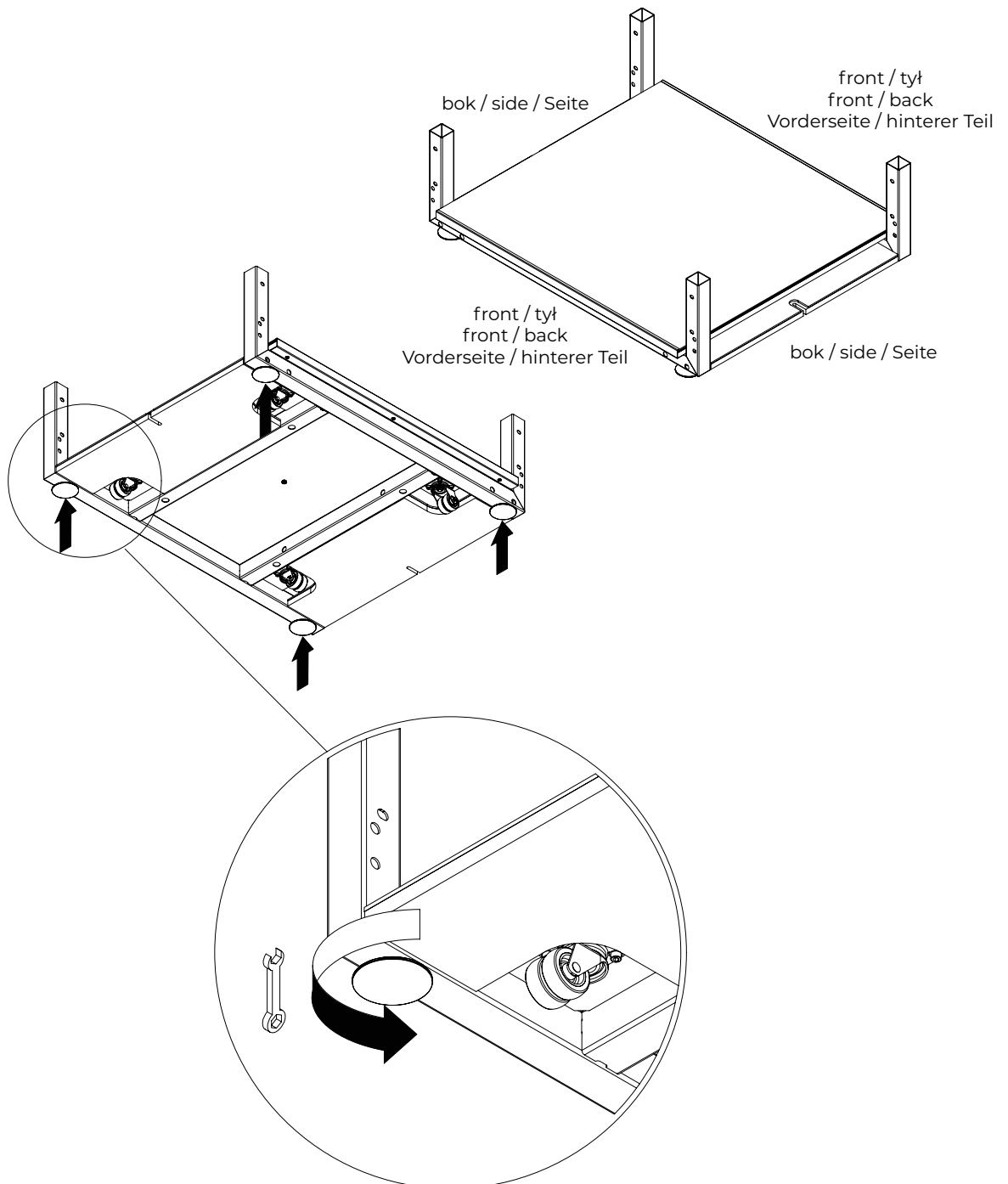

## 6.2 Boki

Sides / Seiten

PL

Upewnij się, czy ściana z otworami na półkę znajduje się z lewej strony. Wsuń ostrożnie ściany, aby mocowania trafiły w odpowiednie gniazda.

EN

Make sure that the side with holes for the shelf is on the left-hand side. Carefully slide in the sides so that the fixtures/fastenings fit into the right slots.

DE

Achte darauf, dass die Wand mit den Löchern für das Regalbrett auf der linken Seite ist. Setze die Wände vorsichtig ein, damit die Befestigungen in die richtigen Schlitzte passen.

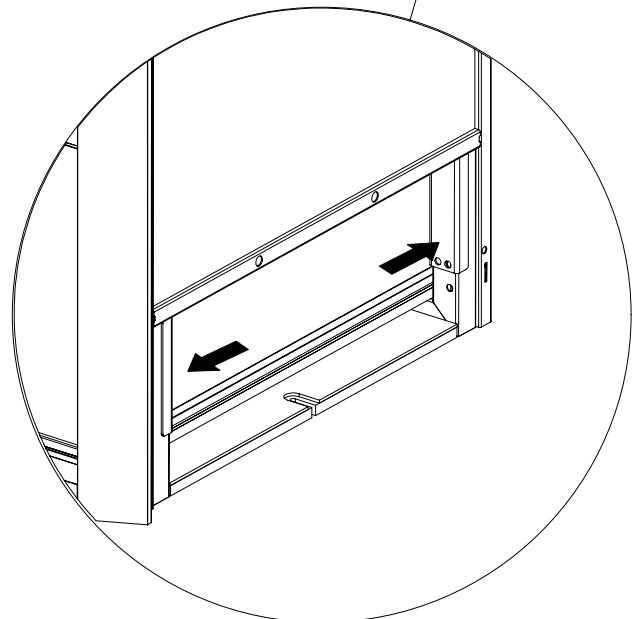
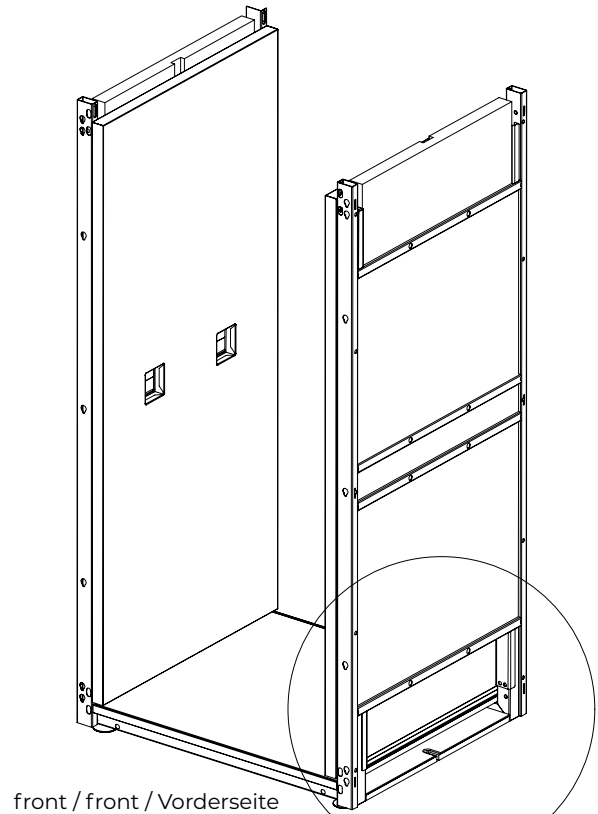
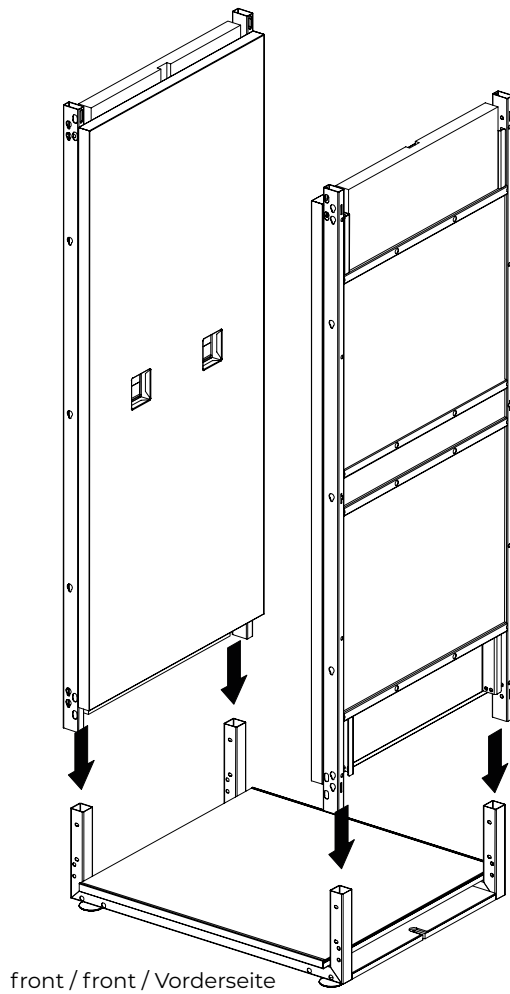

## 6.3 Sufit

Ceiling / Decke

PL ———

Ostrożnie nałóż panel górny, wsuwając w odpowiednie gniazda.

Zwróć uwagę, aby przewody znajdowały się po stronie boku/panela z otworami na półkę.

EN ———

Carefully place the top panel inserting it into the right slots.

Make sure the cables are located on the side/panel with holes for the shelf.

DE ———

Setze das obere Paneel vorsichtig in die entsprechenden Schlitz ein.

Achte darauf, dass sich die Kabel an der Seite der Kabinenseite/ des Paneels mit den Löchern für das Regalbrett befinden.

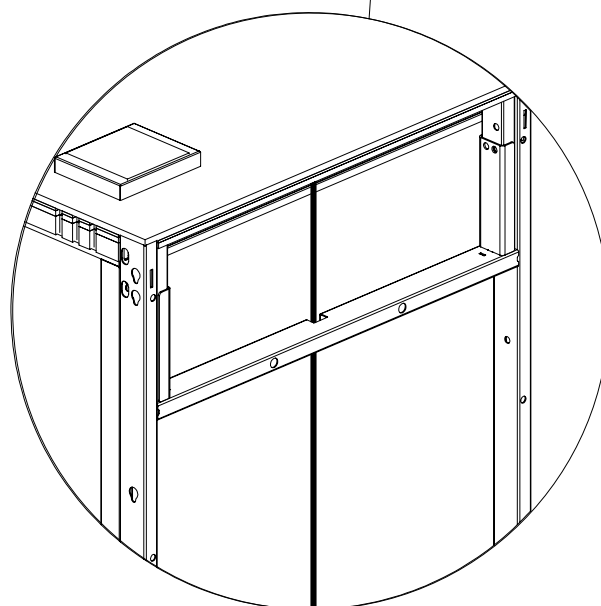
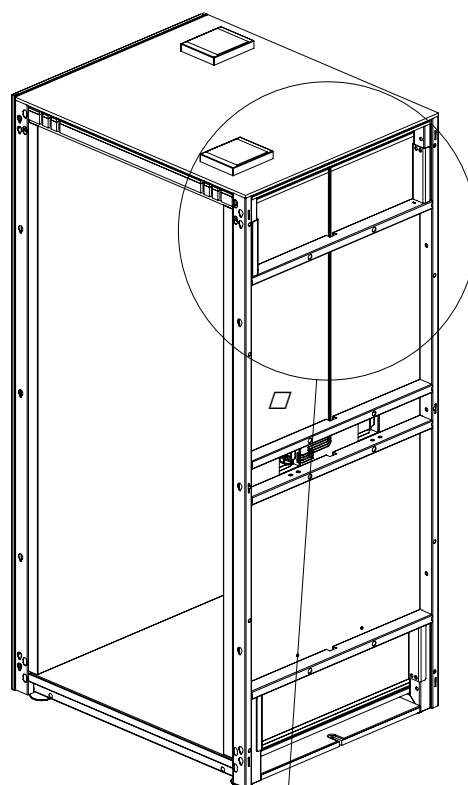
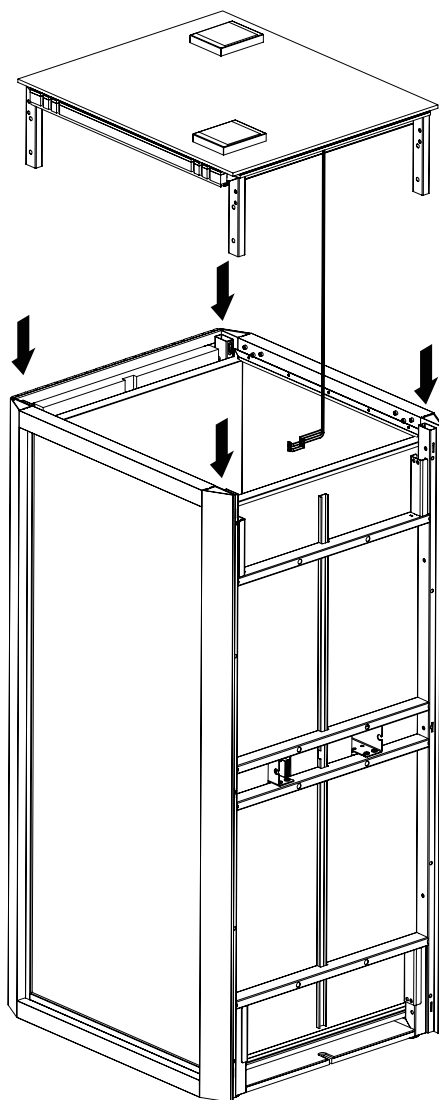



## 6.4 Ściana tylna

Back side / Rückwand

PL

Ostrożnie nałóż panel tylny, umieszczając śruby w odpowiednich gniazdach. Skręć panel tylny ze ścianami dokręcając 10 śrub.

EN

Carefully put the back panel placing the screws in the right slots. Fasten the back panel to the sides using 10 screws.

DE

Bring das hintere Paneel vorsichtig an und setze die Schrauben in die entsprechenden Schlitze. Schraube das hintere Paneel an die Wände, indem die 10 Schrauben festgezogen werden.

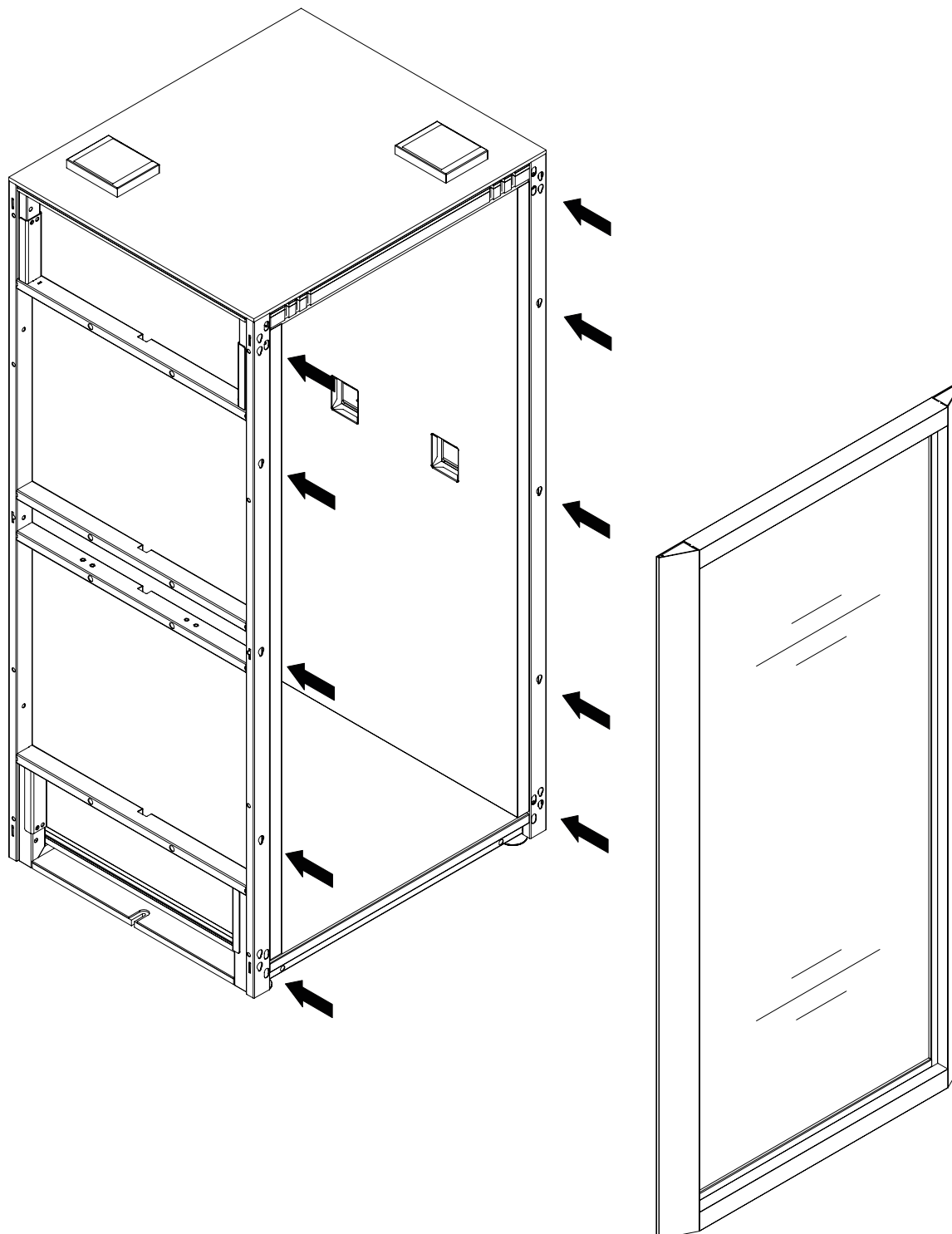

## 6.5 Front

Front / Vorderseite

PL ———

Ostrożnie nałóż panel przedni, umieszczając śruby w odpowiednich gniazdach. Skręć panel ze ścianami dokręcając 10 śrub.

EN ———

Carefully put the front panel placing the screws in the right slots. Fasten the panel to the sides using 10 screws.

DE ———

Bring das vordere Paneel vorsichtig an und setze die Schrauben in die entsprechenden Schlitze. Schraube das vordere Paneel an die Wände, indem die 10 Schrauben festgezogen werden.

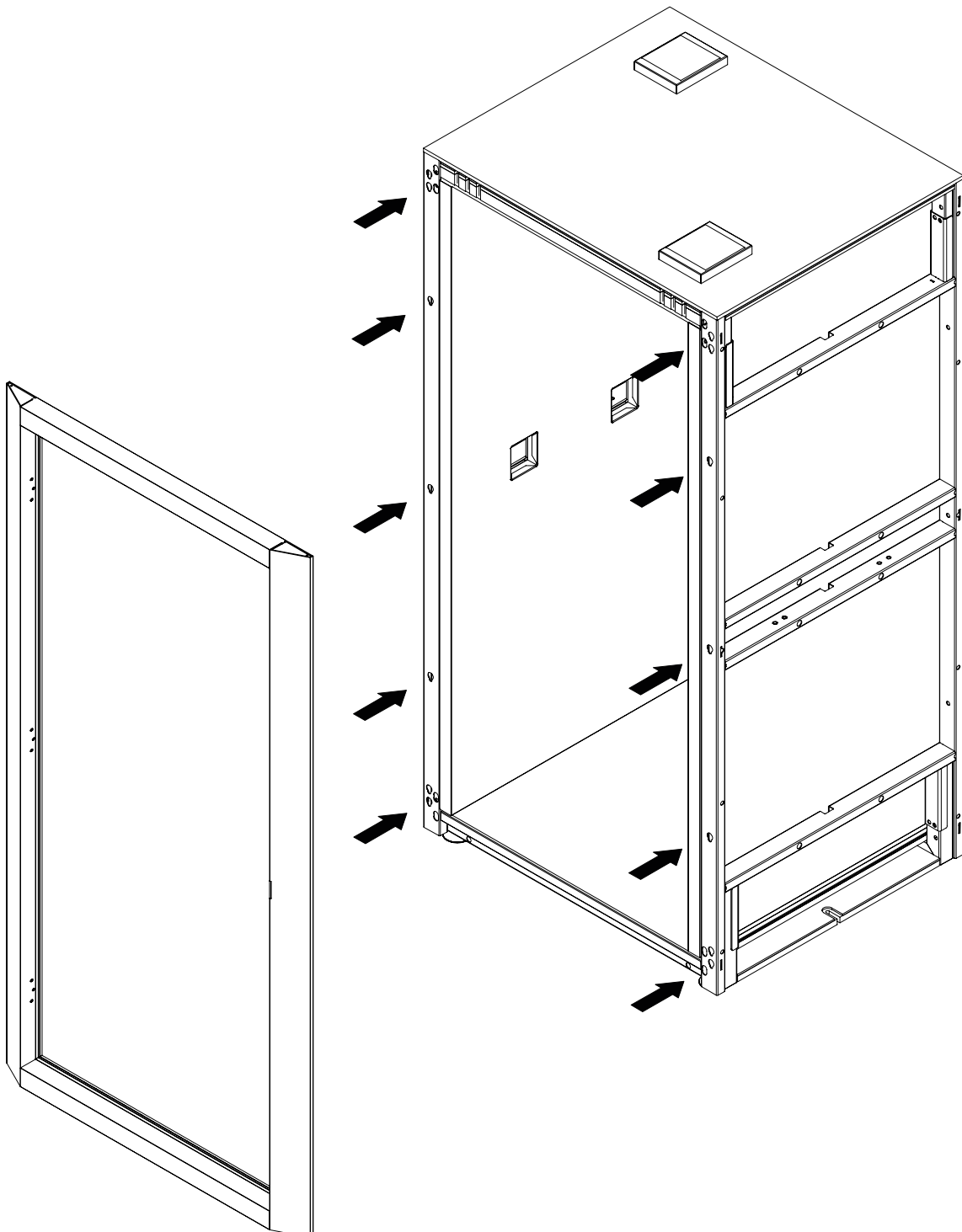

## 6.6 Półka

Shelf / Regalbretts

PL ———

Ostrożnie włóż półkę w otwory w panelu tapicerowanym.

EN ———

Carefully place the shelf in the holes in the upholstered panel.

DE ———

Stecke das Regalbrett vorsichtig in die Löcher des Polsterpanels.

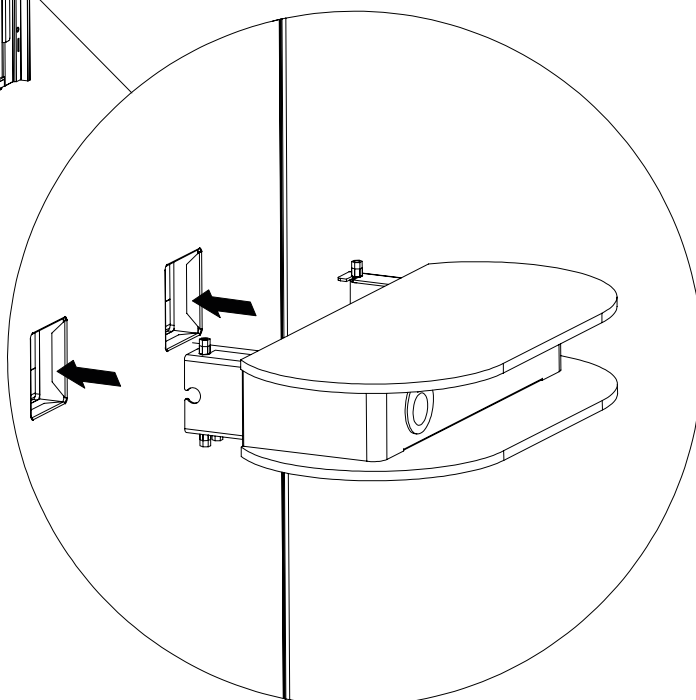
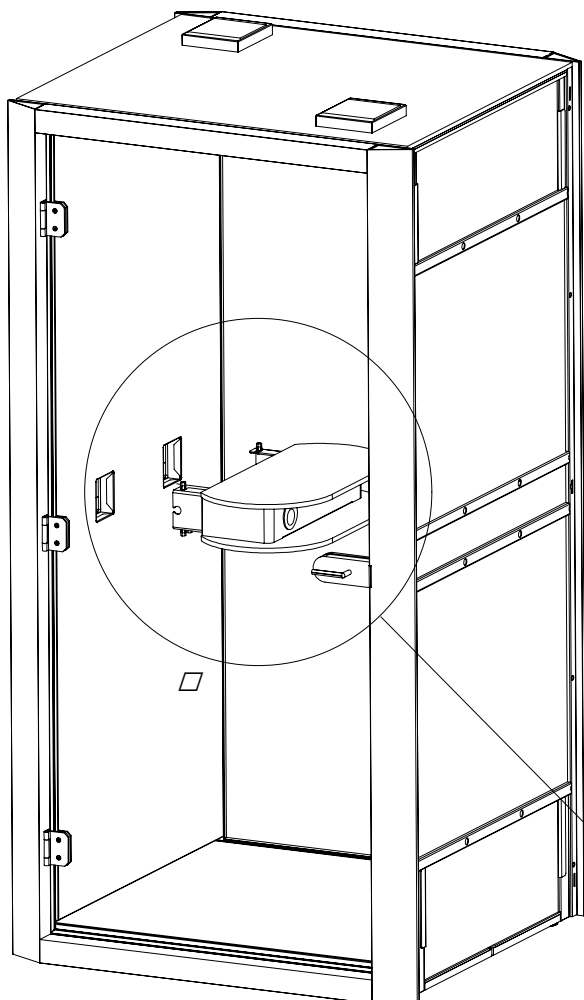

PL ———

Skręć półkę do metalowej ramy za pomocą 6szt. śrub M8x16.

EN ———

Screw the shelf into the metal frame using 6 M8x16 screws.

DE ———

Schraube das Regalbrett mit 6 Schrauben M8x16 an den Metallrahmen.

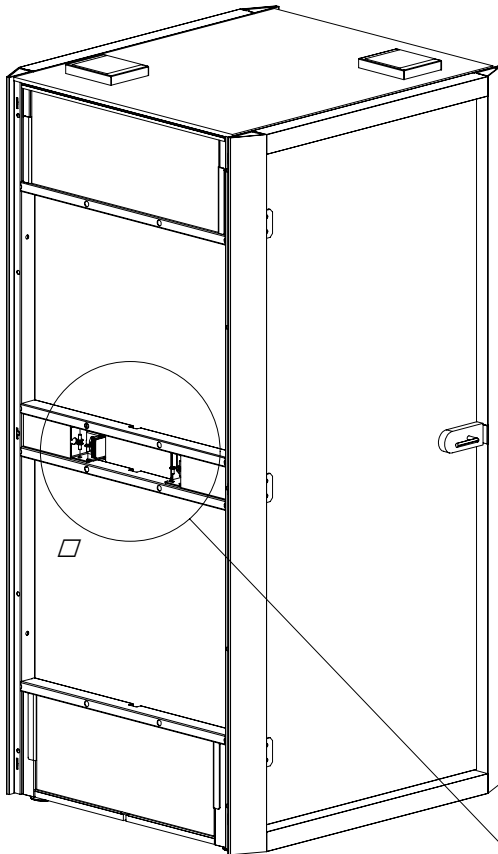

6 x M8x16

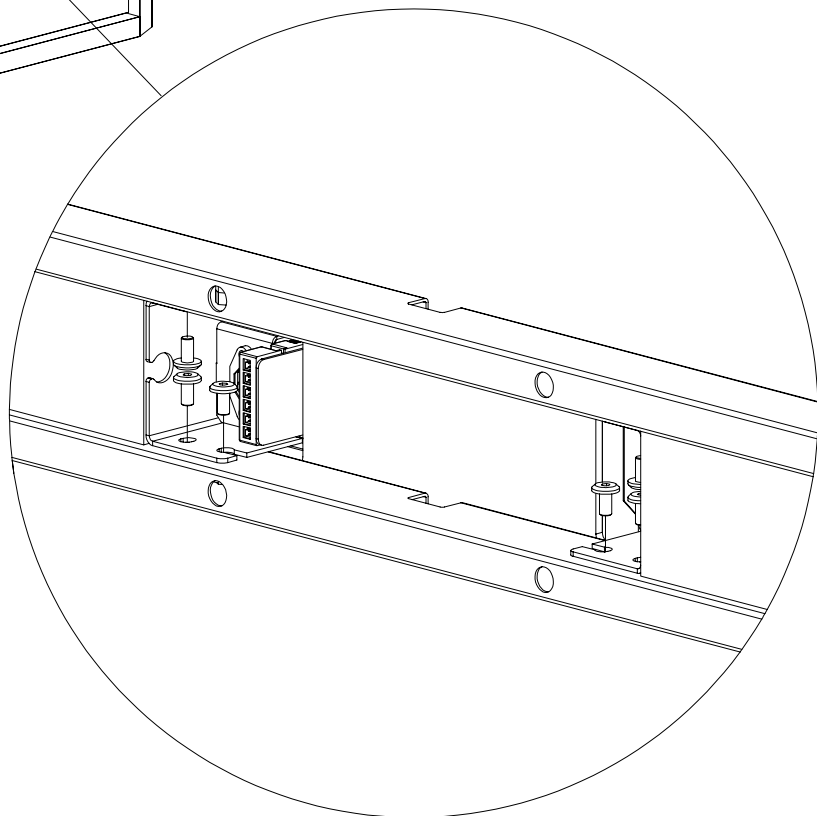

## 6.6 Zawiasy

Hinges / Scharniere

PL

Skręć ostrożnie 3 zawiasy do aluminiowej ramy za pomocą 9 śrub M5x20.

EN

Carefully screw 3 hinges into the aluminium frame using 9 M5x20 screws.

DE

Schraube die 3 Scharniere mit 9 Schrauben M5x20 vorsichtig an den Aluminiumrahmen.

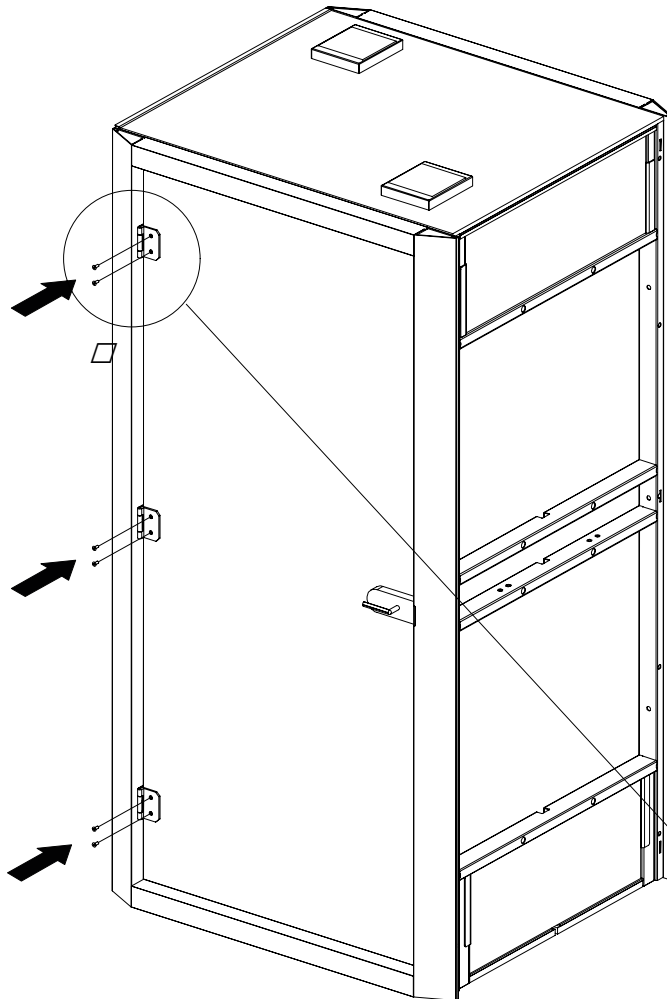

6x M6x16

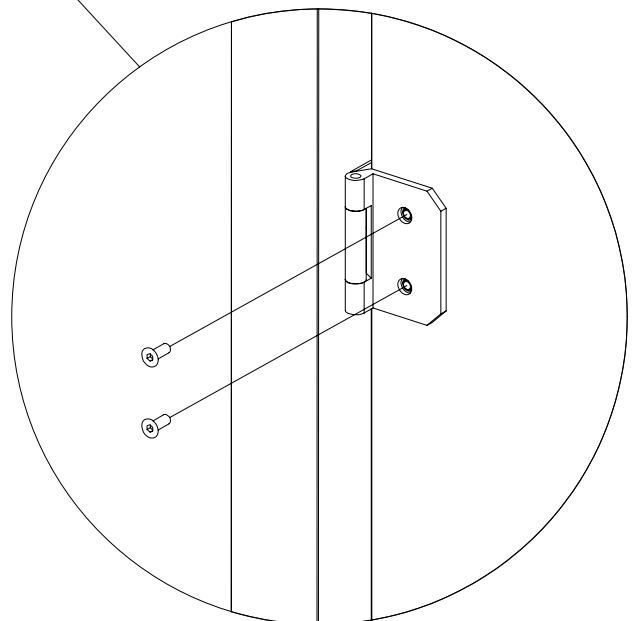

## 6.5 Drzwi szklane

Glass door / Glastür

PL ———

Używając przyssawek, umieść ostrożnie drzwi szklane w ramie aluminiowej, a następnie zamontuj je za pomocą 6 śrub M6x16 do zawiasów.

EN ———

Using the suckers carefully place the glass door inside the aluminium frame, next fasten the door to the hinges using 6 M6x16 screws for hinges.

DE ———

Setze die Glastür mit den Saugnäpfen vorsichtig in den Aluminiumrahmen ein und befestige sie dann mit 6 Schrauben M6x16 an den Scharnieren.



6x M6x16

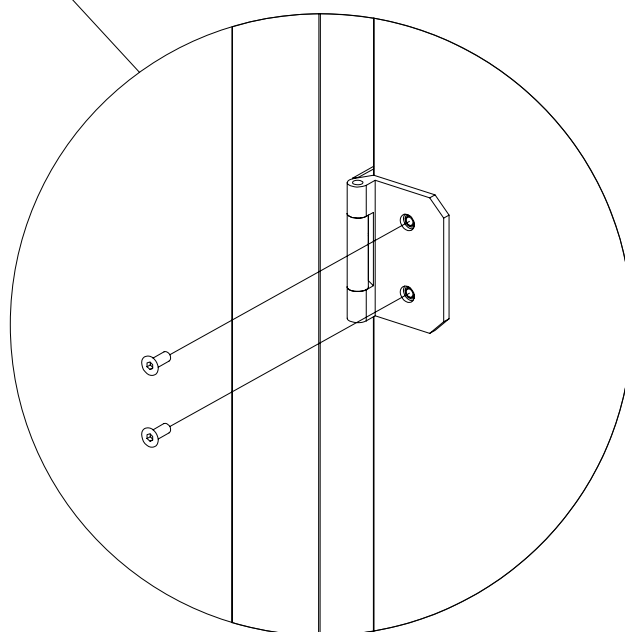
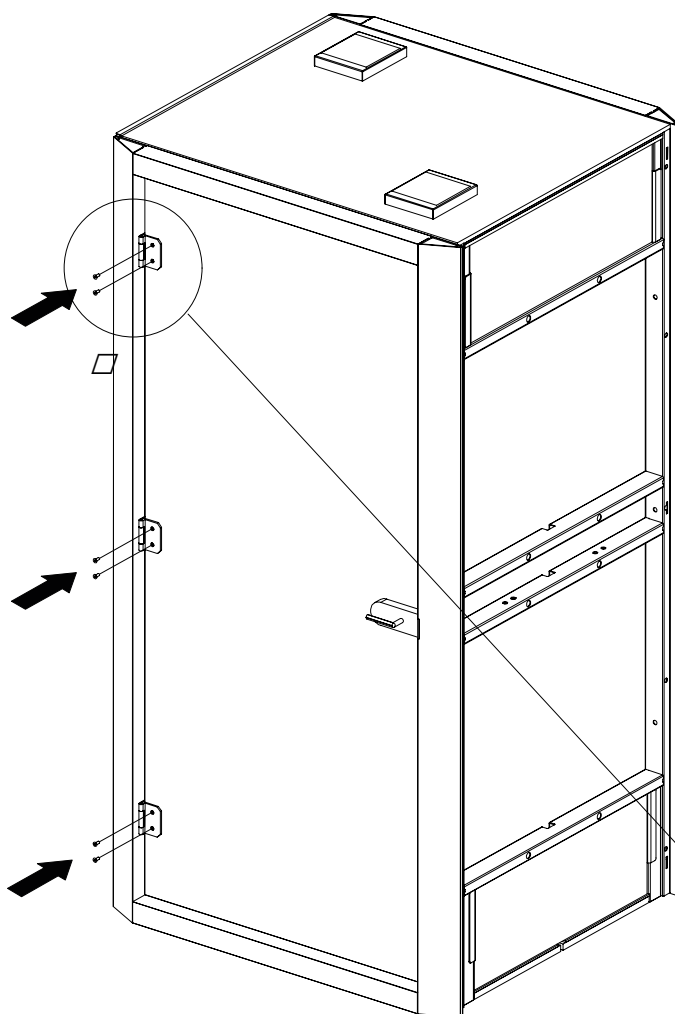

## 6.6 Podłączanie przewodów

Connecting cables / Kabelanschluss

PL ———

1. Cztery przewody z sufitu umieść w kanale kablowym, następnie podłącz do gniazd zasilacza znajdującego się w półce.
2. Przewód zasilający umieść w kanale kablowym a następnie podłącz do gniazda znajdującego się w półce.

EN ———

1. Place the 4 cables from the ceiling in a cable duct, next connect it to the power sockets located in the shelf.
2. Place the power cord in a cable duct, next connect it to the socket located in the shelf.

DE ———

1. Lege die vier Drähte von der Decke in den Kabelkanal und schließe sie an die Steckdosen im Regalbrett an.
2. Lege das Stromkabel in den Kabelkanal und stecke es dann in die Steckdose am Regalbrett.

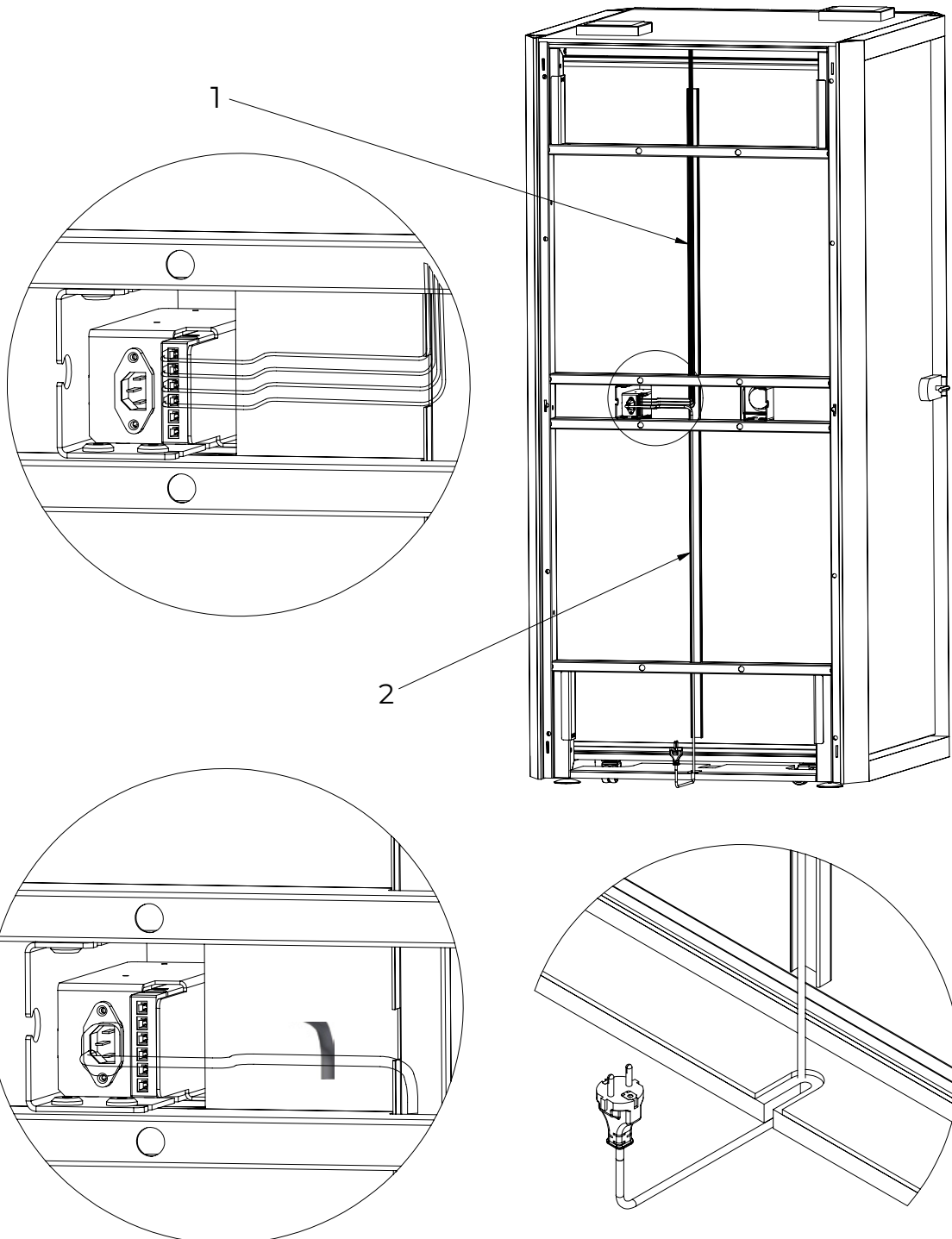

## 6.5 Panel zewnętrzny

External panel / Außenpaneel

PL ———

Ostrożnie zamontuj panele zewnętrzne, zwracając uwagę, aby wszystkie mocowania zostały wsunięte oraz opuszczone w otworach montażowych znajdujących się w ramie stalowej.

EN ———

Carefully instal the external panel, making sure all the fastenings are inserted and lowered into the assembly holes located in the steel frame.

DE ———

Bring die Außenpaneel vorsichtig an und achte darauf, dass alle Befestigungen in die vorgesehenen Befestigungslöcher im Stahlrahmen eingesetzt und versenkt werden.

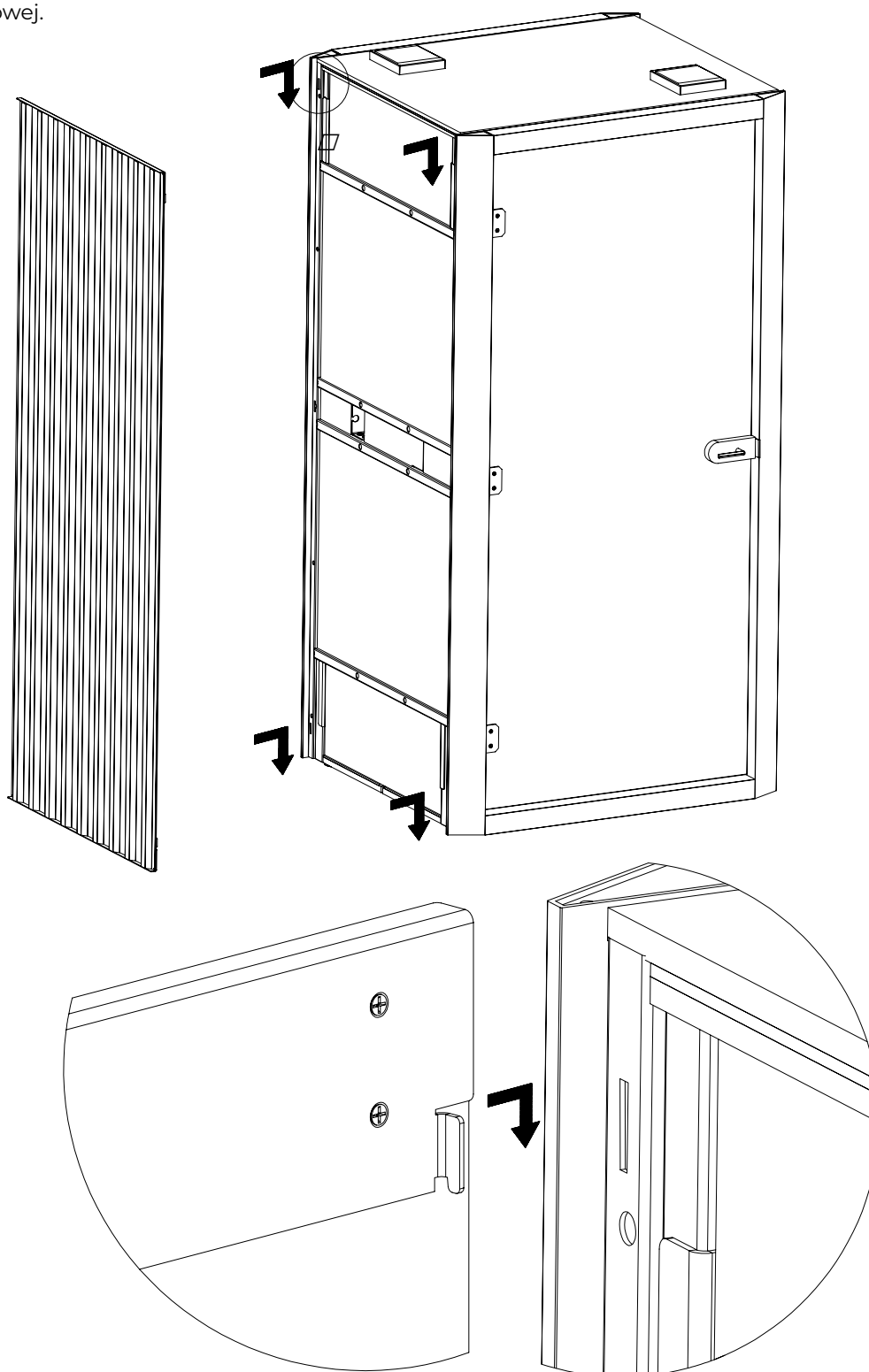



## 7. Zasady użytkowania

Use / Nutzungsbedingungen

### 7.1 Ogólne zalecenia dotyczące eksploatacji

Care and maintenance recommendations / Allgemeine Betriebsempfehlungen

PL ———

#### Transport i rozpakowywanie

Budka akustyczna jest fabrycznie zabezpieczona na czas transportu w opakowania chroniące przed uszkodzeniami, zabrudzeniami i wpływem czynników atmosferycznych. Podczas transportu magazynowania należy przestrzegać zaleceń umieszczonych na opakowaniach. Podczas rozpakowywania należy ograniczyć do minimum używanie ostrych narzędzi, by zapobiec uszkodzeniu mebli przy rozcinaniu opakowania.

#### Montaż

Montaż budki akustycznej powinien być prowadzony ściśle według instrukcji, z wykorzystaniem załączonych elementów montażowych oraz innych detali mocujących wskazanych przez producenta. Należy zachować ostrożność przy przenoszeniu i skręcaniu poszczególnych elementów, by nie dopuścić do ich uszkodzenia, zarysowania bądź zabrudzenia. Budka powinna zostać ustawiona na równej, stabilnej powierzchni. Niewielkie nierówności podłoża należy skorygować za pomocą stopek regulacyjnych.

#### Przestawianie i przenoszenie

Konstrukcja budki akustycznej umożliwi bezpieczne przesuwanie i przestawianie, w tym celu należy podnieść stopki regulacyjne, aby budka oparła się na kółkach, wówczas można ją bezpiecznie przesuwać. Podczas przesuwania budki należy pamiętać, aby chwytać za elementy konstrukcyjne (ramę), a nie za boki lub elementy szklane.

#### Temperatura i wilgotność

Budka akustyczna wykonana jest z materiałów odpornych na zmiany temperatury i wilgotności typowe dla standardowego pomieszczenia biurowego. Optymalne warunki eksploatacji większości naszych produktów to temperatura w przedziale 15-30°C oraz wilgotność powietrza 25-80%.

#### Ochrona przed nadmiernym nagrzewaniem

Należy unikać umieszczania budki w bezpośredniej bliskości grzejników lub innych elementów nagrzewających się do wysokiej temperatury. Dotyczy to również wystawiania na bezpośrednie działanie promieni słonecznych.

#### Ochrona przed zarysowaniami

Wszystkie powierzchnie budki, szczególnie blat, należy chronić przed zarysowaniami. Należy unikać przesuwania po ich powierzchni elementów, które mogą powodować zarysowania np. ceramiki, przedmiotów wykonanych z kamienia lub metalu. Zaleca się stosowanie podkładek, aby jak najdłużej zachować estetyczny wygląd powierzchni.

**Uwaga:** niektóre materiały są szczególnie podatne na zmiany właściwości (głównie odbarwienia) pod wpływem bezpośredniego działania promieni słonecznych.

EN ———

## Transporting and unpacking

Acoustic booth is factory sealed for transport in packaging materials which prevent it from any damage, soiling and unfavourable weather conditions. During transportation and storage all the recommendations placed on the boxes should be followed. While unpacking it is recommended to minimise the use of sharp tools to prevent furniture damage when cutting through the boxes.

## Assembling

The assembly of acoustic booths should be done in accordance with the assembly instructions, using assembly elements/fittings provided and other fastening elements indicated by the manufacturer. Caution should be taken while moving/carrying and screwing individual elements to prevent any damage, scratches or soiling. Acoustic booths should be placed on an even and stable surface. Any slight unevenness of the floor should be corrected by using adjustable support feet.

## Re-arranging and moving

The structure of acoustic booths allows for safe moving and re-arranging – in order to do so, adjustable support feet should be lifted up to let the wheels support the booth which will enable its safe moving. While moving the booth, it is required to hold construction elements (frame) only, never sides or glass elements.

## Temperature and humidity

Acoustic booths are made from materials which are resistant to changes in temperature and humidity, which are typical for any standard office areas. The optimal conditions for using the majority of our products are: the temperature range between 15–30 degrees Celsius and humidity between 25–80%.

## Protection from excessive heat

Acoustic booths should not be placed next to heaters or other elements which can become hot. They should not be exposed to direct sunlight.

## Protection from scratches

All booth surfaces, especially table-/desktops, should be protected from getting scratched. Moving any elements on those surfaces like ceramics or objects made of metal or stone is not allowed as that may result in scratching the surface. It is recommended to make use of coasters/placemats to preserve the aesthetic and pleasant appearance of the surface.

**Caution:** Some materials are especially prone to change their qualities (mostly discolourations) when exposed to direct sunlight.

DE ———

## Transport und Auspacken

Die Akustikkabine ist für den Transport verpackt, um sie vor Beschädigungen, Schmutz und Witterungseinflüssen zu schützen. Während des Transports und der Lagerung müssen die Empfehlungen auf der Verpackung beachtet werden. Beim Auspacken sollte die Verwendung von scharfen Gegenständen auf ein Minimum beschränkt werden, um Beschädigungen der Möbel beim Aufschneiden der Verpackung zu vermeiden.

## Montage

Die Montage der Akustikkabine sollte streng nach der Anleitung unter Verwendung der beiliegenden Montageteile und anderer vom Hersteller angegebener Befestigungsdetails erfolgen. Beim Verstellen und Verschrauben der einzelnen Komponenten ist darauf zu achten, dass Beschädigungen, Kratzer und Verschmutzungen vermieden werden. Die Akustikkabine sollte auf einer ebenen, stabilen Fläche aufgestellt werden. Leichte Unebenheiten des Bodens sollten mit Hilfe von Regulierfüßen korrigiert werden.

## Verstellen und Verlagern

Die Konstruktion der Akustikkabine ermöglicht es, sie sicher zu bewegen und neu zu positionieren. Zu diesem Zweck müssen die Regulierfüße erhöht werden, so dass die Kabine auf den Rollen steht und sicher bewegt werden kann. Beim Verschieben der Akustikkabine ist darauf zu achten, dass die Konstruktionselemente (Rahmen) und nicht die Seiten oder Glaselemente angefasst werden.

## Temperatur und Luftfeuchtigkeit

Die Akustikkabine ist aus Materialien gefertigt, die gegen die für einen normalen Büroraum typischen Temperatur- und Feuchtigkeitsschwankungen resistent sind. Die optimalen Betriebsbedingungen für die Mehrheit unserer Produkte sind eine Temperatur im Bereich von 15-30°C und eine Luftfeuchtigkeit von 25-80%.

## Schutz vor Überhitzung

Sorge dafür, dass die Kabine nicht in der Nähe von Heizkörpern oder anderen Elementen steht, die sich stark aufheizen. Dies gilt auch für direkte Sonneneinstrahlung.

## Kratzerschutz

Alle Kabinenoberflächen, insbesondere die Tischplatte, sollten vor Kratzern geschützt werden. Stell sicher, dass keine Gegenstände über die Oberfläche gleiten, die Kratzer verursachen können, z. B. Keramik, Gegenstände aus Stein oder Metall. Um die Ästhetik der Oberfläche so lange wie möglich zu erhalten, empfiehlt sich die Verwendung von Unterlagen.

**Hinweis:** Einige Materialien sind besonders anfällig für Veränderungen ihrer Eigenschaften (vor allem Verfärbungen), wenn sie direkter Sonneneinstrahlung ausgesetzt sind.

## 7.2 Konserwacja powierzchni

Surface maintenance / Oberflächenpflege

PL ———

### Płyta wiórowa melaminowana

Charakteryzuje się dużą trwałością oraz odpornością na zarysowania i zabrudzenia. Do czyszczenia można stosować delikatne detergenty rozpuszczone w ciepłej wodzie. W większości przypadków powierzchnię wystarczy przetrzeć ściereczką lub gąbką, przy większych zabrudzeniach można użyć miękkiej szczoteczki. Po umyciu należy osuszyć powierzchnię ręcznikiem papierowym lub suchą ściereczką z mikrofibry.

### Laminat kompaktowy

Laminat kompaktowy to produkt drewnopochodny, charakteryzujący się wysoką trwałością i odpornością na mikrozarzysowania. Jego powierzchnia jest jednolita i nieporowata, dzięki czemu jest łatwa w utrzymaniu higieny. Charakteryzuje go niespotykana grubość: 12 mm, jak również rdzeń dopasowany kolorystycznie do powierzchni blatu. Do czyszczenia blatów kompaktowych zaleca się stosowanie ścierek z mikrofibry lub ręczników papierowych oraz ciepłej wody z dodatkiem łagodnego środka odtłuszczającego przeznaczonego do stosowania w gospodarstwie domowym. Trudno usuwalne plamy zaleca się czyścić za pomocą środków zawierających w swoim składzie aceton. Przed ich zastosowaniem należy sprawdzić działanie na kawałku próbnym, by przekonać się, że nie powodują uszkodzenia powierzchni. Podczas eksploatacji należy unikać długotrwałego kontaktu z wodą oraz gorącymi naczyniami.

### Elementy ze stali lakierowanej proszkowo

Elementy chromowane oraz wykonane ze stali nierdzewnej i lakierowanej należy chronić przed kontaktem z wodą, może ona bowiem powodować powstawanie plam i przebarwień. Na niektórych niewidocznych powierzchniach tych elementów mogą występować przebarwienia lub chropowatość – są to pozostałości operacji technologicznych procesu produkcji, nie wpływają na ich walory estetyczne ani trwałość. Do konserwacji elementów metalowych powinno się używać suchej i miękkiej ściereczki, która nie spowoduje powstawania rys na ich powierzchni.

### Tapicerka

W przypadku tapicerki ważne jest możliwie szybkie usunięcie zanieczyszczeń z powierzchni tkaniny. Elementy tapicerowane należy odkurzać za pomocą odkurzacza lub ręcznie, miękką szczotką, unikając nadmiernego tarcia. Przed użyciem środka do czyszczenia tapicerki należy sprawdzić jego działanie na mało eksponowanej części mebla, aby uniknąć uszkodzenia tkaniny. Rozlany płyn (np. kawa), należy najpierw odsączyć za pomocą serwetki lub czystej ściereczki bawełnianej, następnie usunąć zabrudzenia stałe (w tym przypadku fusy), a dopiero potem przystąpić do odplamiania. Należy unikać zbytniego namaczania tkaniny. Po zakończeniu procesu odplamiania należy jak najszybciej wysuszyć czyszczone miejsce. Nadmiar środka czyszczącego lub wody usuwa się poprzez delikatne dociskanie czystej ściereczki.

### Elementy szklane

Do codziennej pielęgnacji powierzchni szklanych najlepiej sprawdzi się zwykły płyn do mycia szyb oraz miękka ściereczka z mikrofibry, która poradzi sobie z codziennymi zabrudzeniami. Aby uniknąć nieestetycznych smug należy powierzchnię szkła wypolerować na sucho. Można również użyć domowej mieszanki składającej się z wody z dodatkiem octu lub alkoholu. Do czyszczenia powierzchni szkła nie używamy ostrych narzędzi, takich jak druciane zmywaki, noże lub żyłетки. Zaschnięte plamy najlepiej przed usuwaniem namoczyć, dzięki czemu zabrudzenie będzie można usunąć bez szorowania, które mogłoby spowodować powstanie rys.

EN ———

### **Melamine chipboard**

It shows high durability and resistance to scratching and soiling. To clean it, mild detergents dissolved in warm water may be used. In most cases it is enough to wipe the surface with a cloth or a sponge, whereas in case of heavy soiling a soft brush may be used. To dry the surface, paper towels or a dry microfibre cloth should be used.

### **Compact laminate**

It is a wood-based product characterised by its high durability and resistance to micro scratches. Its surface is uniform and non-porous, which ensures hygiene. It is characterised by its unusual thickness of 12 mm as well as a core that matches the colour of the surface of the top. To clean compact countertops, it is recommended to use microfiber cloths or paper towels and warm water with some mild degreasing agent designed for the household use. Any persistent stains should be cleaned with detergents containing acetone. Before applying them, a check should be performed on a sample piece to ensure they will not cause any damage to the surface. Prolonged contact with water or hot cups or plates should be avoided.

### **Powder-coated steel elements**

Chrome elements as well as elements made of stainless steel and lacquered steel should not have any contact with water as this contact may cause spots/stains and discolourations. Some discolourations or roughness on invisible surfaces of those elements may appear as a result of technological operations of the production process and they do not affect the aesthetics or durability. Metal elements should be cleaned with a soft and dry cloth not to cause any scratches on their surface.

### **Upholstery**

In case of upholstery it is critical to instantly clean the fabric. Upholstered elements should be vacuumed or cleaned manually with a soft brush, avoiding excessive rubbing. Before using any upholstery cleaning agent, to avoid ruining the fabric, a test should be performed on a small part of the furniture which is not so much visible. In case of spills on the fabric (e.g. coffee spills), the spill should be dried with a napkin or a clean cotton cloth, any impurities should be removed (in this case - coffee grounds), and only then the stain removal should proceed. Do not soak the fabric for too long. Once the stain is removed, the cleaned spot should be dried immediately. The excess of a cleaning agent or water can be removed by gently pressing a clean cloth against it.

### **Glass elements**

To effectively clean glass surfaces, it is recommended to use an ordinary glass cleaner and a soft microfibre cloth. Dry polish the glass surface to avoid unsightly streaks. You can also use a home-made mixture of water with vinegar or alcohol. To clean the glass surface, do not use any sharp tools such as wire scourers, knives or razor blades. Dried stains should be soaked before removing and there should be no rubbing involved as to prevent any scratches.

### **Melaminspanplatte**

Sie zeichnet sich durch hohe Haltbarkeit und Widerstandsfähigkeit gegen Kratzer und Schmutz aus. Zur Reinigung können sanfte, in warmem Wasser gelöste Reinigungsmittel verwendet werden. In den meisten Fällen reicht es aus, die Oberfläche mit einem Tuch oder Schwamm abzuwischen; bei größerer Verschmutzung kann eine weiche Bürste verwendet werden. Nach dem Reinigen sollte die Oberfläche mit einem Papierhandtuch oder einem trockenen Mikrofasertuch abgetrocknet werden.

### **Kompaktlaminat**

Kompaktlaminat ist ein Produkt auf Holzbasis, das sich durch hohe Haltbarkeit und Widerstandsfähigkeit gegen Mikrokratzer auszeichnet. Seine Oberfläche ist gleichmäßig und porenfrei, was die Hygiene erleichtert. Es zeichnet sich durch seine einzigartige Dicke aus: 12 mm, sowie einen Kern, der farblich an die Oberfläche der Tischplatte angepasst ist. Zur Reinigung der Kompakttischplatten werden Mikrofasertücher oder Papierhandtücher und warmes Wasser mit einem milden Haushaltsentfetter empfohlen. Schwer zu entfernende Flecken sollten mit acetonhaltigen Produkten gereinigt werden. Vor ihrer Verwendung sollte die Wirkung an einem Probestück getestet werden, um sicherzustellen, dass sie die Oberfläche nicht beschädigen. Längerer Kontakt mit Wasser und heißem Geschirr sollte während des Gebrauchs vermieden werden.

### **Pulverbeschichtete Stahlelemente**

Verchromte, rostfreie und lackierte Elemente müssen vor dem Kontakt mit Wasser geschützt werden, da dies zu Flecken und Verfärbungen führen kann. Einige unsichtbare Oberflächen dieser Elemente können Verfärbungen oder Rauheiten aufweisen - dies sind die Rückstände technologischer Vorgänge des Produktionsprozesses und beeinträchtigen weder ihre ästhetischen Qualitäten noch ihre Haltbarkeit. Für die Pflege der Metallelemente sollte ein trockenes und weiches Tuch verwendet werden, das keine Kratzer auf der Oberfläche verursacht.

### **Polsterung**

Bei Polsterungen ist es wichtig, den Schmutz so schnell wie möglich von der Stoffoberfläche zu entfernen. Polstermöbel sollten mit einem Staubsauger oder von Hand mit einer weichen Bürste abgesaugt werden, wobei eine übermäßige Reibung vermieden werden sollte. Bevor ein Polsterreiniger verwendet wird, sollte seine Wirkung an einer wenig exponierten Stelle des Möbelstücks getestet werden, um den Stoff nicht zu beschädigen. Verschüttete Flüssigkeiten (z. B. Kaffee) sollten zuerst mit einer Serviette oder einem sauberen Baumwolltuch aufgewischt werden, dann sollten die festen Bestandteile (in diesem Fall Kaffeesatz) entfernt werden, und erst dann sollte der Fleck entfernt werden. Achte darauf, dass der Stoff nicht zu sehr durchnässt wird. Nach der Fleckentfernung sollte die gereinigte Stelle so schnell wie möglich getrocknet werden. Entferne überschüssiges Waschmittel oder Wasser durch vorsichtiges Drücken mit einem sauberen Tuch.

### **Glaselemente**

Für die tägliche Pflege von Glasoberflächen eignen sich ein gewöhnlicher Glasreiniger und ein weiches Mikrofasertuch am besten, um die alltäglichen Verschmutzungen zu beseitigen. Um unschöne Streifen zu vermeiden, sollte die Glasoberfläche trocken poliert werden. Alternativ kann auch eine haushaltsübliche Mischung aus Wasser und Essig oder Alkohol verwendet werden. Verwende zum Reinigen der Glasoberfläche keine scharfen Gegenstände wie Topfreiniger, Messer oder Rasierklingen. Eingetrocknete Flecken sollten vor dem Entfernen am besten eingeweicht werden, damit der Schmutz ohne Reiben entfernt werden kann, was zu Kratzern führen könnte.

balma

OFFICE

ul. Poznańska 167  
62-080 Tarnowo Podgórne  
Polska

T: +48 61 89 66 400

E: kontakt@balma.pl

export@balma.pl

SOCIAL MEDIA

Facebook

Instagram

YouTube

Linkedin